

55:1 H.D. GREASE PUMP FOR 185KG DRUM

PART NO 25750 / ART.NR. 25750



2009-03

SERVICE GUIDE

General

Thank you for choosing a high quality pump, developed and manufactured by Eurolube Equipment AB Sweden. The 55:1 grease pump features a unique air motor for quiet and quick serviceability. Recommended for large piped installations, to dispense greases with a viscosity up to NLGI 3. Please refer to the sales catalogue for details on accessories. Or visit our website, www.eurolube.com.

A pump's ability to deliver grease is based on the pressure (bar/psi) and quantity of air supplied to the air- motor and the amount of material discharge (back) pressure to be overcome within the system.

WARNING! Do NOT use solvents or other explosive fluids. An explosion can result in the pump when aluminium and zinc parts come in contacts with certain solvents. Never point a control valve at any portion of your body or another person. Accidental discharge of pressure and/or material can result in injury. Read these instruction carefully before installation, operation or service.

DO NOT EXCEED MAXIMUM PRESSURE

Allmänt

Tack för att ni valde en kvalitetspump utvecklad och tillverkad av Eurolube Equipment AB. Vår 55:1 fettpump kännetecknas av låg ljudnivå och hög driftsäkerhet. Enkel att serva och med låg underhållskostnad. Utmärkt till stora fasta rörinstallationer, för fett upp till NLGI3. För detaljerad information hänvisar vi till vår kompletta produkt-katalog eller vår hemsida www.eurolube.com.

Pumpens förmåga att leverera fett baseras på lufttryck (bar) och luftflöde (l/min) till luftmotor, samt mottryck som uppstår mellan pump och utloppsventil.

VARNING! Pumparna får EJ användas för pumpning av bensin eller andra kemikalier. Pumpen innehåller aluminium och zink som kan orsaka explosion i vissa kemikalier. Rikta aldrig utloppsmunstycke mot någon kroppsdel eller någon annan person. Vätska kan lätt tränga in igenom hud och förorsaka skador. Läs dessa instruktioner innan pumpen installeras, används eller vid service.

ÖVERSKRID EJ MAX ARBETSTRYCK

Allgemein

Vielen Dank, dass Sie sich für eine Fettpumpe von sehr hoher Qualität von Eurolube Equipment AB, Schweden, entschieden haben. Die 55:1 Fettpumpe ist mit einem einzigartigen Luftmotor für einfache und schnelle Einsatzbereitschaft ausgestattet. Empfohlen für große Rohrleitungsinstallationen, um Fett mit einer Viskosität bis zu NLGI 3 zu fördern und zu dosieren. Weitere Einzelheiten, auch über das Zubehör etc., entnehmen Sie bitte unserem Verkaufskatalog oder unserer Home-Page unter www.eurolube.com

Die Fähigkeit, Fett zu fördern ist einerseits abhängig von dem Druck und der Menge Luft, die dem Luftmotor zugeführt wird und andererseits dem Reibungswiderstand (Gegendruck) des Rohrsystems, an dem die Pumpe angeschlossen ist.

WARUNG! Bitte verwenden Sie KEINE Lösemittel oder explosive Flüssigkeiten. Es kann zur Explosion in der Pumpe kommen, wenn Aluminium oder verzinkte Teile mit bestimmten Lösemitteln in Kontakt kommen. Richten Sie niemals ein Ablassventil auf Teile Ihres Körpers oder auf andere Personen. Versehentliches Öffnen kann zu Verletzungen durch Druck und/oder Medium führen. Bitte lesen sie diese Anleitung vor Installation, Inbetriebnahme oder Wartung.

ÜBERSCHREITEN SIE NICHT DEN MAX. ZULÄSSIGEN LUFTDRUCK.



TECHNICAL DATA / TEKNISKA DATA

PART NO / ART.NR / ART.-NR	25750
Pump ratio / tryckförhållande / Druckverhältnis:	55:1
Maximum air pressure / max lufttryck / Max. zulässiger Luftdruck	10bar (150psi)
Minimum air pressure / min lufttryck / Min. Luftdruck	3bar (45 psi)
Delivery per minute / kapacitet per minut / Leistung pro Minute *)	3,2KG (7 lbs)
Air inlet / luftanslutning / Luftanschluss	1/2" BSP (F/Inv.)
Fluid outlet / utloppsanslutning / Pumpenauslass	3/8" BSP (F/Inv.)

*) NLGI2 at 20°C, air pressure 6 bar (90psi) and free flow / NLGI2 vid 20°C, lufttryck 6 bar och fritt flöde / NGLI 2 bei 20°C und 6 bar Luftdruck, frei fließend.

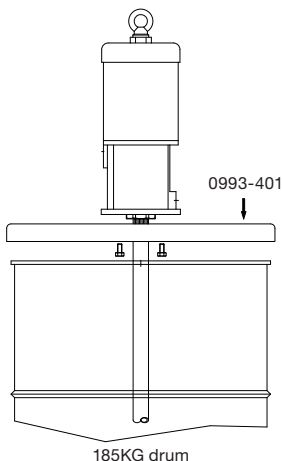

Drum cover
Drum cover must be ordered separately

Fatlock
Fatlock måste beställas separat

Fassabdeckung
Die Fassabdeckung muss separat bestellt werden

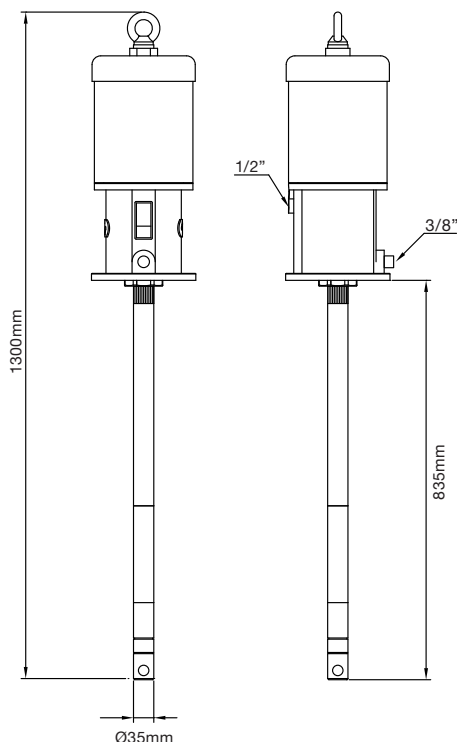

55:1 H.D. GREASE PUMP FOR 185KG DRUM

PART NO 25750 / ART.NR. 25750

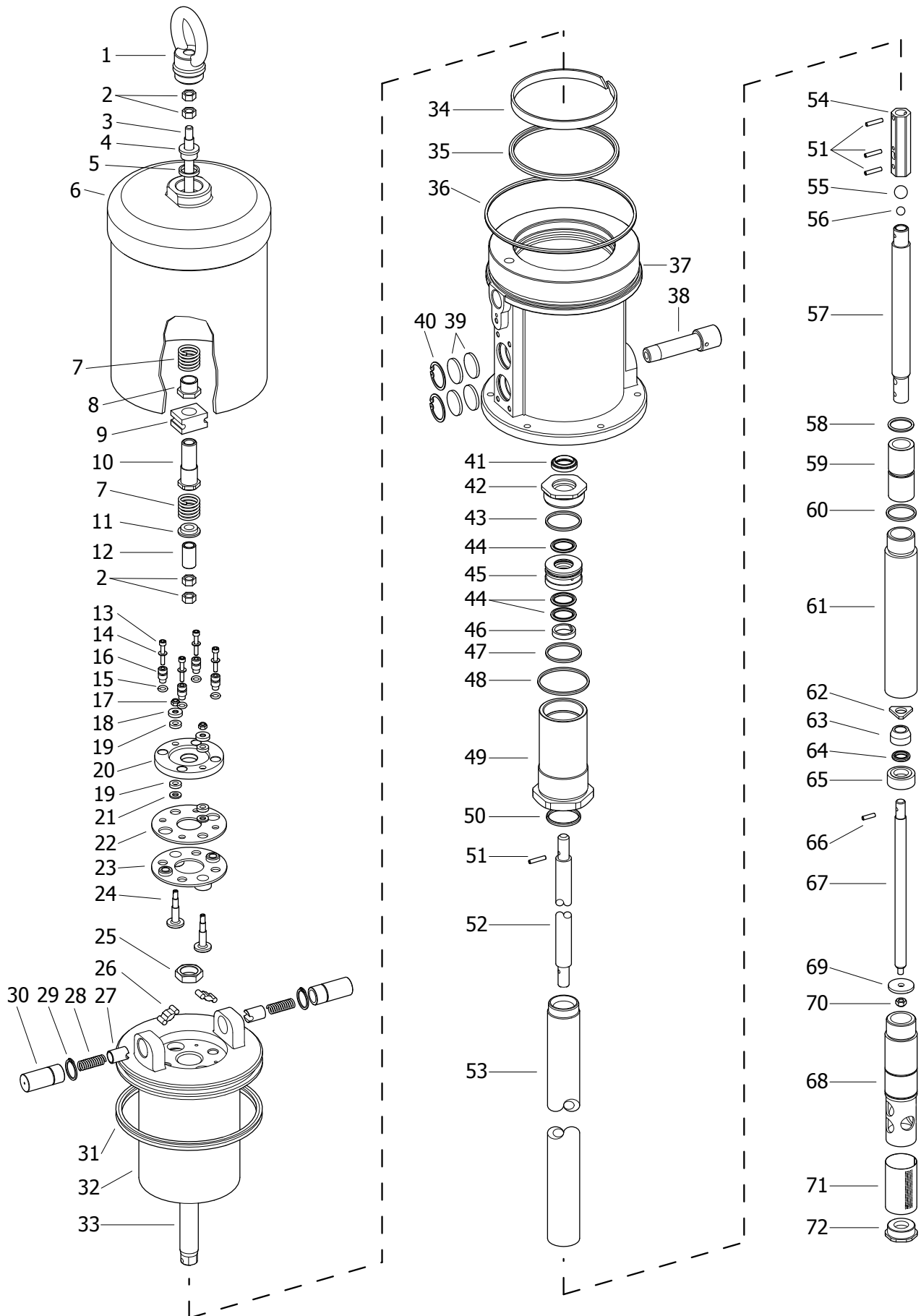

55:1 H.D. GREASE PUMP FOR 185KG DRUM

PART NO 25750 / ART.NR. 25750

ITEM / POS	NAME / BENÄMNING / BESCHREIBUNG	PART NO / ART.NR.
14, 15, 17, 18, 19, 21, 23	Packing kit air motor/ packningsatts luftmotor / Dichtungssatz Luftmotor	1559010
25, 31, 32, 33, 34, 35, 36	Piston and seals/ kolv med packningar / Kolben und Dichtungen	2459002
41, 42, 43, 44, 45, 46, 47, 48	Packing kit pump tube / packningsats pumprör / Dichtungssatz Pumpe	2459003
51, 55, 56, 57, 58, 59, 60	High pressure valve / högtrycksventil / Hochdruckventil	2459004
62, 63, 64, 65, 66, 67, 69, 70	Foot valve / backventil / Fußventil	2459005
71	Inlet filter / sugfilter / Einlassfilter	2459006
38	Outlet adapter / utloppsadapter / Auslass-Adapter	2459007

REPAIR / REPARATION / REPARATUR

1 Remove pump tube / Demontera pumprör / Demontage des Ansaugrohrs

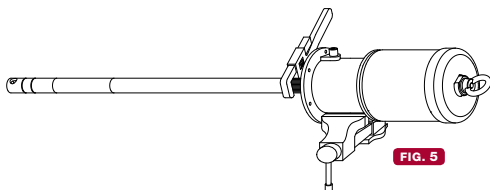

1. Attach the pump to a vice (fig. 5), unthread the suction tube (53) from the pump body (37) and pull out the tube until the pin (51) is visible.
2. Remove the pin (51) (fig. 6) and unscrew the rod (52) until it is loose.

1. Sätt fast pumpen i ett skruvstycke (fig. 5), demontera pumprör (53) från pump kropp (37) och skruva bort rör tills låspinne (51) blir synlig.
2. Avlägsna låspinne (51) (fig. 6) och skruva bort kolvstång (52) helt.

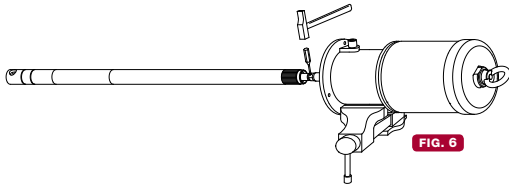

1. Befestigen Sie die Pumpe waagrecht auf einer Werkbank (Fig.5), lösen Sie das Ansaugrohr (53) und schrauben Sie es vom Pumpenkörper (37) ab und ziehen Sie das Rohr heraus, bis der Stift (51) sichtbar wird.
2. Entfernen Sie den Stift (51) (Fig.6) und schrauben Sie die Kolbenstange ganz heraus.

2 Packing kit air motor / Packningsatts luftmotor / Austausch Dichtungssatz Luftmotor

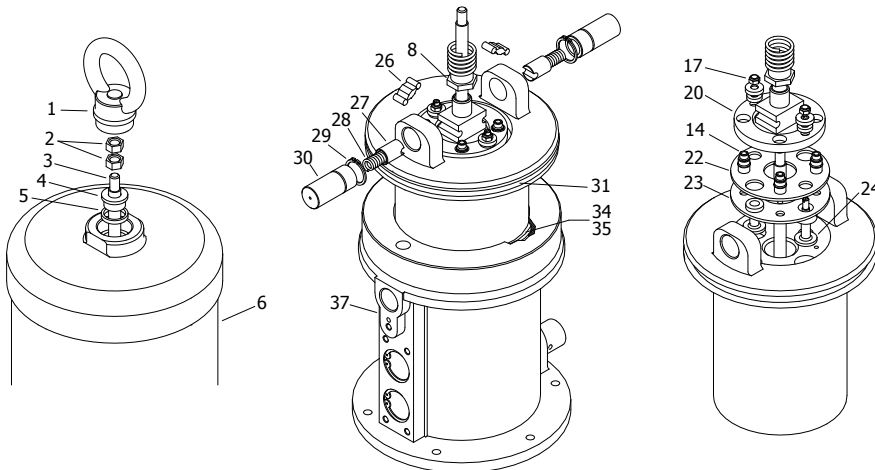

1. Unscrew the eyebolt (1) and the jam nuts (2) of the trip rod (3), remove the spacing sleeve (4) and the closing ring (5).
2. Unscrew the air cylinder assembly (6) from the pump body (37).
3. Remove the circlips (29) and push the trip shoe guide (30) backwards.
4. Remove the spring support (8), the inverter assembly and the trip shoes (26).
5. Unscrew the screws (17) and the nuts (13) and disassemble all the parts until the air seal (23) becomes accessible.
6. Take out the air piston assembly and the seals (31),(35).
7. Clean all the details and replace if necessary. Lubricate the details well and assemble the pump following the previous instructions, reversing each step.

1. Ta bort lyftöglan (1) och låsmuttrar (2) på kolvstång (3), avlägsna distanshylsan (4) och låsringen (5).
2. Skruva av lyftcylinder (6) från pumpkroppen (37).
3. Ta bort låsringar (29) och drag styrhysor (30) bakåt.
4. Ta bort fjäderhylsan (8), och styrplatta för växel-guider (26).
5. Ta bort skruvar (17) och muttrar (13) och demontera alla delar tills packingen (23) är frilagd.
6. Avlägsna kolv med packningar (31),(35).
7. Tvätta samtliga delar, vid skador ersätt med nya delar. Smörj väl med fett. Montera alla delar i omvänd ordning enligt ovan.

1. Entfernen Sie die Augenschraube (1) und die Muttern (2) von der Stange (3), entfernen Sie die Distanzhülse (4) und den Schließring (5).
2. Schrauben Sie die Luftzylindereinheit (6) vom Pumpenkörper (37) ab.
3. Entfernen Sie die Sicherungsringe (29) und ziehen Sie die Hebel (30) zurück.
4. Entfernen Sie die Federhalterung (8), die Umkehrschalter und die Hebel (26).
5. Lösen Sie die Schrauben (17) und die Muttern (13) und zerlegen Sie alle Teile, bis die Luftdichtung (23) zugänglich ist.
6. Nehmen Sie die Luftkolben und die Dichtungen heraus (31)(35).
7. Reinigen Sie alle Teile gut und ersetzen Sie, wenn erforderlich. Schmieren Sie alle Teile gut und bauen Sie die Pumpe wider schrittweise wie vorstehend beschrieben in umgekehrter Reihenfolge zusammen.

55:1 H.D. GREASE PUMP FOR 185KG DRUM

PART NO 25750 / ART.NR. 25750

REPAIR / REPARATION / REPARATUR

3 Packing kit pump tube / packingsats pumprör / Austausch Dichtungssatz Pumpe

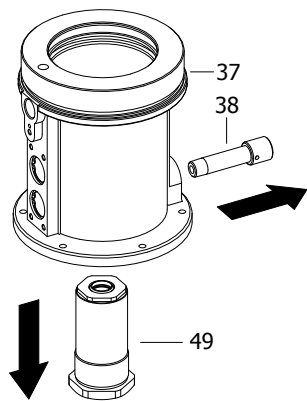

1. Follow the steps 1 through 6 of the air motor repair procedure.
2. To unscrew the outlet adaptor (38); thread a 3/8" fitting completely into the adaptor and pull clockwise first to break the seal, then counter clockwise to loosen and remove it.
3. Unscrew and remove the packing set from the air motor body.
4. Replace the packing set with a new one. Mount the outlet adaptor (38) using sealer on its threads.
5. Clean and lubricate the air motor components carefully. Assemble the pump following the previous instructions, reversing each step.



1. Börja med att följa 1 till 6 i punkt 2. packingsatts luftmotor.
2. Ta bort utloppsadapter (38); genom att skruva in en 3/8" nippel i adapter och drag medsols för att "bryta" tätningsslim, rotera därefter motsols till den helt tagits bort.
3. Demontera och ta bort packningar från luftmotor-huset.
4. Montera nya packningar. Montera utloppsadapter (38), använd tätningsslim på gängor.
5. Tvätta samtliga delar, vid skador ersätt med nya delar. Smörj väl med fett. Montera alla delar i omvänd ordning enligt ovan.



1. Führen Sie die Schritte 1-6 wie vorstehend unter 2. beschrieben durch.
2. Zum Abschrauben des Auslass-Adapters (38) schraube Sie bitte einen 3/8" Fitting vollständig in den Auslass-Adapter und drehen Sie zuerst im Uhrzeigersinn um die Dichtung zu zerstören, drehen Sie dann gegen den Uhrzeigersinn um den Adapter herauszunehmen.
3. Entfernen Sie die Dichtungspackung vom Luftmotorkörper.
4. Ersetze die Dichtungspackung durch eine neue. Schrauben Sie den Auslass-Adapter (38) unter Verwendung von Dichtungsmittel wieder ein.
5. Reinigen und Schmieren Sie die Luftmotorkomponenten sorgfältig. Bauen Sie die Pumpe entsprechend den vorherbeschriebenen Schritten in umgekehrter Reihenfolge wieder zusammen.

4 Seals upper valve / packningar övre ventil / Austausch Dichtungssatz oberes Ventil

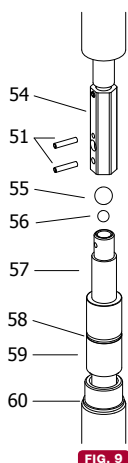

1. Unscrew the suction tube from the foot valve tube (60), remove the pins (51) and unscrew the connection nut (54) from the piston (57).
2. Clean the balls [(55), (56)] and the housings carefully.
3. Verify the piston (57) and the high pressure cylinder (59) for scratches and the o-ring (58) for damage; replace if necessary.
4. Assemble the pump following previous instructions, reversing each step.



1. Demontera matarröret från backventil (60), ta bort låspinnar (51) och skruva bort (54) från kolvstången (57).
2. Rengör kulorna (55), (56) och övriga delar noggrant.
3. Kontrollera att kolv (57) och högtryckscylinder (59) inte har repor och att o-ring (58) inte är skadad; vid skador, montera nytt.
4. Återmontering utföres i omvänd ordning .



1. Schrauben Sie das Saugrohr vom Fußventilrohr (60) ab, entfernen Sie die Stifte (51) und schrauben Sie die Verbindungsmutter (54) vom Kolben (57) ab.
2. Reinigen Sie die Kugeln (55, 56) und das Lagergehäuse sorgfältig.
3. Untersuchen Sie den Kolben (57) und den Hochdruckzylinder (59) auf Verkratzungen und den O-Ring (58) auf Beschädigungen. Ersetzen Sie diesen, wenn erforderlich.
4. Bauen Sie die Pumpe entsprechend den vorherbeschriebenen Schritten in umgekehrter Reihenfolge wieder zusammen.

5 Seals foot valve / Packningar nedre ventil / Austausch Dichtungssatz Fußventil

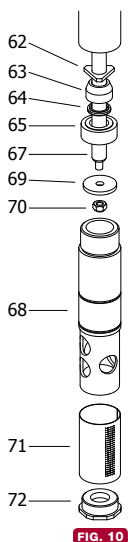

1. Unscrew the nut (72) and remove the filter (71), unscrew the nut (70) from the priming rod (67) and remove the primer (69).
2. Push the rod (67) inwards and unscrew the priming tube (68) from the foot valve tube using the provided holes.
3. Take out the parts of the valve [(62)-(65)] and clean them carefully, replace if damaged. Assemble the pump following previous instructions, reversing each step.



1. Skruva bort mutter (72) och avlägsna filter (71), skruva bort mutter (70) från matarrör (67) och avlägsna matarbricka (69).
2. Tryck kolv (67) inåt och skruva bort matarrör (68) från backventil med hjälp av tvärhål i matarrör.
3. Demontera alla delar (62)-(65) och rengör noggrant, vid skador ersätt med nya delar. Återmontering utföres i omvänd ordning.



1. Schrauben Sie die Mutter (72) ab und entfernen Sie den Filter (71), schrauben Sie die Mutter (70) von der Starterstange ab und entfernen Sie die Scheibe (69).
2. Drücken Sie die Stange (67) nach innen und schrauben Sie das Starterrohr (68) vom Fußventil unter Verwendung der dafür vorgesehenen Löcher ab. Nehmen Sie die Teile des Ventils (62-65) heraus und reinigen Sie diese sorgfältig. Ersetzen Sie schadhafte Teile.
3. Bauen Sie die Pumpe entsprechend den vorherbeschriebenen Schritten in umgekehrter Reihenfolge wieder zusammen

55:1 H.D. GREASE PUMP FOR 185KG DRUM

PART NO 25750 / ART.NR. 25750

PRODUCT SAFETY INSTRUCTIONS / PRODUKTSÄKERHETSANVISNINGAR / SICHERHEITSINSTRUKTIONEN



- The pump is intended for non-corrosive and petroleum based liquids. It may NOT be used for other purposes or for pumping gasoline, or other explosive liquids.
- Check that all components used are suitable for the operating pressure of the system.
- Do not use higher pressure than required for the satisfactory functioning of the system.
- Before a system is put into operation it is recommended that the system be pressurized to 1,3 times max. working pressure.
- Before work is undertaken on the pump the compressed air should be disconnected from the pump and the whole system should then be depressurized.
- Check all components thoroughly for damage and leakage.
- Ensure that the compressed air is disconnected from the pump and the system is depressurized when system is not in use i.e. overnight or during longer shut down periods as there is always a risk of hoses bursting or pipework leaking etc.

General

The pump is made up of two main parts: A compressed air operated two way piston air motor and a double acting liquid pump. The liquid is sucked into the pump tube via the bottom valve. When the piston moves upwards liquid is forced out of the fluid outlet. The fluid is forced out of the pump when the piston is moving in both directions. The relationship between the air piston and the pump piston determines the ratio of the pump. If the pump ratio is 55:1 the theoretical fluid pressure will be 55 times to the air pressure, when the pump stalls out. The air is exhausted from the pump via a sound attenuator.

Installation/Operation

1. To achieve long pump life we recommend that filter regulator to be installed prior to the air inlet of the pump.
2. Remove the protective packaging from the pump and also the protective plugs.
3. Fit the 2" pump adaptor firmly on to the barrel.
4. Mount the pump into the pump adaptor and lock into position.
5. Fit and secure the outlet hose.
6. Fit and secure the air inlet hose, slowly increase the air pressure letting the pump slowly build up fluid pressure.
7. Ensure there are no leaks either on the air inlet or at the fluid outlet. To obtain maximum vacuum all connections should be sealed and tight.
8. Slowly increase the air pressure to optimum working pressure.

Warning! The maximum permitted air pressure is 10bar, do not exceed this limit. Service: Before any service work is carried out the compressed air must be turned off to the pump or the air coupling disconnected. And the fluid outlet must be depressurized completely.

Maintenance

1. Before any service work is carried out the compressed air must be turned off to the pump or the air coupling disconnected. And the fluid outlet must be depressurized completely.
2. Clean the air filter, remove all pollutants including condensed water.
3. Check system for any air or fluid leaks.
4. Always keep the equipment clean and remove foreign objects, ensure no pollutants enter the barrel as these will be pumped into the system.
5. When changing the barrel make sure the pump remains clean (Do not put on to floor otherwise the grease will become polluted).
6. When depressurizing the system or removing the outlet hose from the pump ensure there is a container available to drain the excess grease into.

Service

1. For your personal safety ensure the air is disconnected from the pump, and the fluid discharge is depressurized before any service is carried out. Be cautious when repressurizing the system after any service work is carried out.
2. During service procedures it is important to avoid any scratching or any other damage to gasket or bearings surfaces. Keep tools and benches clean. Be extremely cautious when assembling or dismantling V-packings and O-rings. Exchange all worn or damaged parts no matter how slightly damaged they seem.
3. Clean and grease all gasket, bearing surfaces including O-rings and gaskets with teflon grease when reassembling pump.
4. Try to use paraffin to clean pump parts. If water based cleaners are used, wipe parts clean & dry immediately to avoid corrosion.



- Pumpen är avsedd för icke korrosiva och petroleumbaserade vätskor. Pumpen får EJ användas för andra ändamål eller för pumpning av bensin eller andra kemikalier.
- Kontrollera att alla anslutna komponenter är avsedda för systemets arbetstryck.
- Använd ej högre lufttryck än nödvändigt för att uppnå god systemfunktion.
- Före systemet tas i drift bör alla rördningar provtryckas med min. 1,3 x systemets arbetstryck.
- Före arbete på pump eller system påbörjas skall trycklufttillförseln kopplas bort och vätskeledningen tryckavlastas.
- Kontrollera regelbundet alla komponenter med avseende på skador eller läckage.
- Stäng av eller koppla alltid bort tryckluften till pumpen över natten och vid driftuppehåll. Det kan inträffa slangbrott, läckage på systemet och då kan en större volym vätska läcka ut och t.ex hamna i avloppet.

Allmänt

Vätskepumpen består av två sammanbyggda huvuddelar: En luftdriven dubbelverkande kolvmotor och en dubbelverkande vätskedel. Vätskan sugs in i pumpröret genom bottenventilen vid uppåtgående rörelse på kolven. Vätska trycks ut både vid uppåtgående och nedåtgående rörelse. Förhållandet mellan luftkolvens area och pumpkolvens area anger tryckförhållandet. Om tryckförhållandet är 55:1 är det teoretiska vätsketrycket när pumpen stannat lika med 55ggr. lufttrycket. Returluften blåses ut och dämpas via en ljuddämpare.

Installation/Drift

1. För bästa resultat rekommenderar vi att filterregulator används på luftanslutningen.
2. Ta bort skyddsomballage och skyddspluggar från pumpen.
3. Montera fatadapter i därför avsett hål. Ex.vis i fatets eller väggfästets 2"-gånga.
4. Montera pumpen i fatadaptern i önskad riktning och nivå.
5. Montera utloppsledningen.
6. Montera luftanslutningen. Starta pumpen genom att öka lufttrycket sakt och låt pumpen bygga upp vätsketryck.
7. Kontrollera att inga läckor finns på luft och vätskeledningen. Det får inte förekomma något läckage på sugsidan. För att erhålla maximalt vakuum måste alla anslutningar vara helt täta.
8. Öka lufttrycket till lämpligt arbetstryck.

Warning! Det maximala tillåtna lufttrycket är 10bar, överskrid inte denna gräns. Service: Innan någon serviceåtgärd vidtages på pumpen skall luftanslutningen stängas och vätsketrycket reduceras helt.

Underhåll

1. Vid allt arbete på utrustningen skall tryckluften alltid stängas av. Därefter skall vätskeledningen avlastas från allt tryck.
2. Töm och gör rent luftfilter från kondenserat vatten och smuts.
3. Kontrollera att det inte finns någon form av läckage i anslutningar, kopplingar eller slangledningar. Kontrollera även slangledningar med avseende på slitage och eventuella skador.
4. Håll alltid utrustningen ren från smuts och främmande föremål. Allt smuts och liknande som kommer ned i fatet kommer att pumpas ut i rördningssystemet.
5. Vid byte av fat är det viktigt att det inte fastnar föroreningar på pump-röret. Föroreningarna följer med ner i fatet och förorenar fett.
6. Ha ett uppsamlingskärl till hands vid avlastning eller bortkoppling av rördning.

Service

1. För din personliga säkerhet skall luftmotorn vara fränkopplad från tryckluftnätet under allt servicearbete. Vid provkörning skall stor försiktighet iakttas.
2. Vid servicearbete på pumpen är det noga med att förhindra uppkomst av repor och skador på tätning och glydtyr. Skydda delarna från stoft och föroreningar. Var noga med att hålla verktyg och arbetsbänk rena. Var mycket försiktig vid montering och demontering av manschetter och O-ringar. Vid minsta tecken på förlitning eller skada i samband med isärtagning resp. återmontering skall de bytas.
3. Rengör och fetta in alla tätning och glydtyr med teflon-fett eller motsvarande. Alla O-ringar och tätningar skall smörjas in före återmontering.
4. Använd varnolen eller liknande vätska vid rengöring av pumpdelar. Om vattenbaserad vätska används måste delarna torkas omedelbart för att förhindra att korrosion uppkommer.



- Die Pumpe ist für das Fördern von Fett auf Petroleumbasis bestimmt. Sie darf NICHT für andere Zwecke eingesetzt werden, insbesondere nicht zum Pumpen von Benzin oder andere explosive Flüssigkeiten.
- Bitte überprüfen Sie, dass alle im System eingesetzten Komponenten auf den Arbeitsdruck ausgelegt sind.
- Benutzen Sie keinen höheren Druck als den für zufriedenstellende Funktion erforderlichen.
- Bevor das System in Betrieb genommen wird empfehlen wir die Überprüfung mit dem 1,3-fachem des Arbeitsdruckes.
- Vor Service- und Wartungsarbeiten an der Pumpe ist diese von der Pressluftzufuhr zu trennen und die Pumpe und das ganze System zu Druckentlasten.
- Überprüfen Sie alle Komponenten sorgfältig vor Beschädigungen und Undichtigkeiten
- Stellen Sie sicher, dass die Druckluftzufuhr zur Pumpe abgesperrt ist und das das System Druckentlastet ist wenn es nicht benutzt wird, z.B. über Nacht oder bei längeren Stillstandphasen, da das Risiko des Platzens von Schläuchen oder von Undichtigkeiten immer gegeben ist.

Generell

Die Pumpe besteht aus zwei Hauptteilen: Einem Zweibege-Hubkolben-Luftmotor und einer doppelwirkenden Fettpumpe. Das Fett wird über das Fußventil in das Saugrohr hinein gesogen. Durch die Aufwärtsbewegung des Kolbens wird das Fett in das Pumpenrohr gefördert. Das Verhältnis zwischen dem Luftkolben und dem Pumpenkolben ist das Druckverhältnis der Pumpe. Das Druckverhältnis dieser Pumpe beträgt 55:1. Theoretisch bedeutet dies, dass der Druck des Fettes 55 Mal höher ist als der Druck der Luft. Die Luft aus der Pumpe wird über einen Schall dämpfer ausgeblasen.

Installation und Betrieb

1. Zur Erreichung einer langen Lebensdauer der Pumpe empfehlen wir den Einbau eines Luftfilters mit Regeleinrichtung vor dem Lufteinlass der Pumpe.
2. Entfernen Sie die Schutzverpackung von der Pumpe und alle Schutz-Pfropfen.
3. Bringen Sie den 2" Pumpenadapter an die Fassabdeckung an.
4. Setzen Sie die Pumpe in den Pumpenadapter ein und befestigen Sie diese.
5. Schließen Sie den Fettauslass-Schlauch an.
6. Schließen Sie den Lufteinlass-Schlauch an, erhöhen Sie langsam den Luftdruck und lassen Sie langsam einen Fett-Druck aufbauen.
7. Stellen Sie sicher, dass weder auf der Luftseite noch auf der Fettseite Undichtigkeiten vorhanden sind.
8. Erhöhen Sie langsam den Druck bis zur Erreichung des Arbeitsdruckes.

Warning! Der maximal zulässige Luftdruck beträgt 10 bar. Bitte übersteigen Sie diesen Druck nicht. Service: Vor jeder Wartung oder Reparatur muss die Druckluft abgeschaltet oder muss die Pumpe von der Druckluftzufuhr getrennt werden. Ferner muss die Pumpe durch den Auslass-Adapter für das Fett komplett Druckentlastet werden.

Wartung

1. Vor Durchführung jeglicher Wartungsarbeiten muss die Druckluft abgeschaltet werden oder die Druckluftzufuhr von der Pumpe getrennt werden. Zudem ist das gesamte System vollständig über den Auslass-Adapter zu Druckentlasten.
2. Reinigen Sie den Luftfilter, entfernen Sie alle Verunreinigungen einschließlich Kondensat.
3. Überprüfen Sie das System auf Luft- oder Flüssigkeitsundichtigkeiten.
4. Halten Sie die Geräte ständig sauber und entfernen Sie alle Fremdkörper. Stellen Sie sicher, dass keine Verunreinigungen in das Fass gelangen, da diese sonst in das System gepumpt werden könnten.
5. Wenn Sie das Fass wechseln, achten Sie darauf, dass die Pumpe nicht verunreinigt wird (legen Sie die Pumpe nicht auf den Boden, da sonst das Fett herauslaufen kann).
6. Vor Druckentlastung des Systems oder Trennung des Auslassschlauches von der Pumpe, halten Sie bitte eine Eimer bereit, um eventuell austretende Fett aufzufangen.

Service

1. Stellen Sie zu Ihrer persönlichen Sicherheit sicher, dass die Luftzufuhr zur Pumpe abgetrennt ist und dass das Flüssigkeitsnetz druckentlastet ist bevor Sie mit Servicearbeiten beginnen. Seien Sie vorsichtig, wenn Sie nach Durchführung der Arbeiten den Druck im System wieder aufbauen.
2. Bei Durchführung der Servicearbeiten achten Sie darauf, dass es zu keinen Verkratzungen an Dichtungen oder an Lageroberflächen kommt. Halten Sie die Werkzeuge sauber. Seien Sie besonders vorsichtig, wenn Sie Dichtungspackungen oder O-Ringe demontieren. Ersetzen Sie alle verschlissenen oder defekten Teile, unabhängig davon, wie stark der Verschleiß oder der Defekt ist.
3. Reinigen und schmieren Sie alle Dichtungen, Lager und O-Ringe und Dichtungen aus Teflon wenn Sie die Pumpe wieder zusammenbauen.
4. Benutzen Sie möglichst Paraffin zur Reinigung der Pumpenteile. Wenn Reiniger auf Wasserbasis verwendet wird, wischen Sie zur Vermeidung von Korrosion die Teile schnell sauber und trocknen Sie diese sofort.

55:1 H.D. GREASE PUMP FOR 185KG DRUM

PART NO 25750 / ART.NR. 25750

Troubleshooting

SYMPTOM	POSSIBLE REASON	SOLUTION
The pump is not working or there is no grease delivery.	<ol style="list-style-type: none">1. Not enough air pressure.2. Some outlet line component is clogged or closed.3. The circlip (29) of the trip shoe guide is dislodged.4. There is an air pocket in the grease inlet area.	<ol style="list-style-type: none">1. Increase the air pressure.2. Clean or open the outlet circuit3. Correct or replace the circlip (29).4. Stir and repack the grease.
The pump begins to operate very fast without delivering grease.	<ol style="list-style-type: none">1. The drum is empty.2. Grease level is beneath the suction tube inlet.	<ol style="list-style-type: none">1. Replace the drum.2. Lower the suction tube.
The pump keeps on operating although the grease outlet is closed.	<ol style="list-style-type: none">1. There is grease leakage in some point of the outlet circuit.2. Contamination in the upper valve.3. Contamination in the foot valve.	<ol style="list-style-type: none">1. Verify and tighten or repair.2. Disassemble and clean, replace if damaged.3. Disassemble and clean, replace if damaged.
Grease leaks out through the air outlet muffler (39).	Grease has by-passed to the air motor caused by scratched piston rod (33) or worn or damaged seals (44).	Verify the piston rod (33) and replace damaged/worn parts.
Air leaks out through the air outlet muffler (39).	<ol style="list-style-type: none">1. Damaged or worn quad-rings (31, 35) or scratched piston assembly.2. The air seal (23) of the inverter assembly is damaged or worn.	<ol style="list-style-type: none">1. Replace the quad-rings (31, 35) and/or replace the piston assembly.2. Replace the air seal (23).

Felsökning

SYMPTOM	MÖJLIG ORSAK	LÖSNING
Pumpen fungerar inte eller inget fett kommer	<ol style="list-style-type: none">1. För lågt lufttryck.2. Någon komponent i utloppsledningen är igensatt eller stängd.3. Låsringen (29) till vipparmen är förflyttad.4. Det finns en luftficka i fettet.	<ol style="list-style-type: none">1. Öka lufttrycket.2. Rengör eller öppna eventuella ventiler.3. Rätta till eller ersätt låsringen (29).4. Rör om i fettet.
Pumpen går väldigt snabbt men inget fett kommer	<ol style="list-style-type: none">1. Fatet är tomt2. Fettet är under sugrörets inlopp	<ol style="list-style-type: none">1. Byt fat2. Sänk ner sugröret
Pumpen fortsätter att gå trots att alla utlopp är stängda	<ol style="list-style-type: none">1. Läckage någonstans på ledningen2. Smuts i övre ventil3. Smuts i bottenventil	<ol style="list-style-type: none">1. Kontrollera och drag åt eller reparera2. Demontera och rengör, byt ut om nödvändigt3. Demontera och rengör, byt ut om nödvändigt
Fett kommer ut genom ljuddämpare (39)	Fett har gått upp i luftmotor på grund av skada på övre kolvstång (33) eller slitna eller skadade packningar (44).	Kontrollera kolvstången (33) och byt ut slitna eller skadade delar.
Luft läcker ut genom ljuddämpare (39) när pumpen skall stå still.	<ol style="list-style-type: none">1. Slitna eller skadade "quad-ringar" (31, 35) eller skadad centralstång.2. Packningen (23) i luftmekanismen är sliten eller skadad.	<ol style="list-style-type: none">1. Byt ut "quad-ringarna" (31, 35) och/eller byt ut centralstången.2. Byt ut packningen (23)

Störungssuche / Fehlerbehebung

STÖRUNG	MÖGLICHE URSACHE	FEHLERBEHEBUNG
Die Pumpe arbeitet nicht oder fördert kein Fett.	<ol style="list-style-type: none">1. Luftdruckprobleme.2. Eine Auslaufleitung verstopft oder geschlossen.3. Ein Sicherheitsring (29) ist verschoben.4. Luftblasen im Fett.	<ol style="list-style-type: none">1. Luftdruck erhöhen.2. Reinigen oder öffnen.3. Richten oder ersetzen.4. Fett verfestigen.
Die Pumpe arbeitet schneller	Das Fass ist leer, Fettpegel zu niedrig, Saugrohr zu kurz.	Fass tauschen oder Saugrohr tiefer setzen.
Die Pumpe arbeitet weiter, obwohl der Auslauf geschlossen ist.	<ol style="list-style-type: none">1. Der Auslauf ist undicht.2. oberes Ventil verschmutzt.3. Fussventil verschmutzt.	<ol style="list-style-type: none">1. Prüfen, abdichten, evtl. reparieren.2. Zerlegen, reinigen, evtl. ersetzen.3. Zerlegen, reinigen, evtl. ersetzen.
Fettverlust am Schalldämpfer (39)	Fettaustritt in den Luftmotor. Kolbenstange (33) zerkratzt oder Dichtungen (44) beschädigt.	Kolbenstange(33) überprüfen und beschädigte Teile ersetzen.
Luftverlust am Schalldämpfer	<ol style="list-style-type: none">1. Beschädigte Dichtungen (31,35) oder zerkratzt Kolben2. Die Luftdichtungen (23) sind abgenutzt oder beschädigt.	<ol style="list-style-type: none">1. Dichtungen (31,35) und/ oder Kolben ersetzen.2. Luftdichtungen (23) ersetzen.

DECLARATION OF CONFORMITY / DEKLARATION OM ÖVERENSSTÄMMELSE / KONFORMITÄTSEKTLÄRUNG

 We hereby declare that the models of our pumps in this manual, are manufactured in conformity to the 89/392/EEC rule and its amendments 91/398/EEC, 93/44/EEC & 93/68/EEC.

 Vi deklarerar härmed att samtliga pumpar som beskrivs i denna manual är tillverkade i överensstämmelse med EEC direktivet 89/392 och dess tillägg 91/398/EEC, 93/44/EEC & 93/68/EEC.

 Hiermit erklären wir, dass unsere 55:1 Pumpe, die in dieser Wartungsanweisung beschrieben wird, in Konformität mit der Direktive 89/392/EEC und den Änderungen 91/398/EEC, 93/44/EEC und 93/68/EEC produziert wird.



EUROLUBE EQUIPMENT AB

Box 36, SE-711 21 Lindesberg, Sweden

EMAIL eurolube@eurolube.com PHONE +46 581 836 65 FAX +46 581 409 75

 www.eurolube.com