

# E80-SERIES 5:1 WASTE OIL PUMP

PART NO 15832 / ART.NR. 15832



2023-01 ORIGINAL MANUAL

SERVICE GUIDE



## General

Thank you for choosing a high quality Eurolube pump. The 5:1 high capacity oil pump features a unique air motor for quiet and quick serviceability. Recommended for large volume waste oil suction applications. Please refer to the sales catalogue for details on accessories. Or visit our website, [www.eurolube.com](http://www.eurolube.com).

A pump's ability to deliver fluid is based on the pressure (bar/psi) and quantity of air supplied to the air-motor and the amount of material discharge (back) pressure to be overcome within the system.

**WARNING!** Do NOT use solvents or other explosive fluids. Never point a control valve at any portion of your body or another person. Accidental discharge of pressure and/or material can result in injury. Read these instruction carefully before installation, operation or service.

**DO NOT EXCEED MAXIMUM PRESSURE**

## Allmänt

Tack för att ni valde en kvalitetspump från Eurolube. Vår högkapacitets 5:1 oljepump kännetecknas av låg ljudnivå och hög driftsäkerhet. Enkel att serva och med låg underhållskostnad. Utmärkt till spilloljeapplikationer med större volymer och flöden. För detaljerad information hänvisar vi till vår kompletta produkt-katalog eller vår hemsida [www.eurolube.com](http://www.eurolube.com).

Pumpens förmåga att leverera vätska baseras på lufttryck (bar) och luftflöde (l/min) till luftmotor, samt mottryck som uppstår mellan pump och utloppsventil.

**VARNING!** Pumparna får EJ användas för pumpning av bensin eller andra kemikalier. Rikta aldrig utloppsmunstycke mot någon kroppsdel eller någon annan person. Vätska kan lätt tränga in igenom hud och förorsaka skador. Läs dessa instruktioner innan pumpen installeras, används eller vid service.

**ÖVERSKRID EJ MAX ARBETSTRYCK**

## TECHNICAL DATA / TEKNISKA DATA

PART NO / ART.NR	15832
Pump ratio / tryckförhållande	5:1
Maximum air pressure / max lufttryck	10 bar (100 psi)
Minimum air pressure / min lufttryck	4 bar (29 psi)
Delivery per minute / kapacitet per minut	38 l/min @ 10 bar
Air inlet / luftanslutning	1/4" BSP (F/Inv.)
Fluid outlet / utloppsanslutning	3/4" BSP (F/Inv.)
Fluid inlet / inloppsanslutning	3/4" BSP (F/Inv.)
Weight / vikt	4,9 kg

## MEASUREMENTS / MÅTT

MEASUREMENTS / MÅTT	15832
A	500
B	270
C	52
D	230

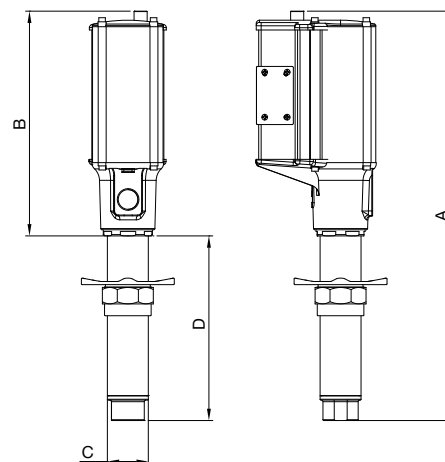

## CAPACITY / KAPACITET

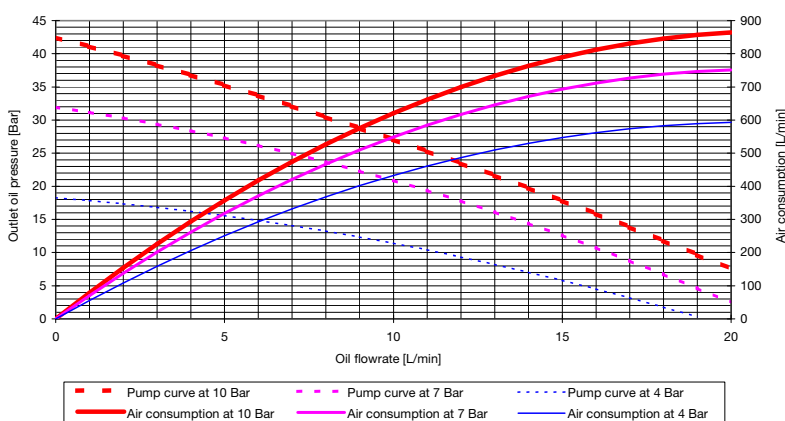

# E80-SERIES 5:1 WASTE OIL PUMP

PART NO 15832 / ART.NR. 15832

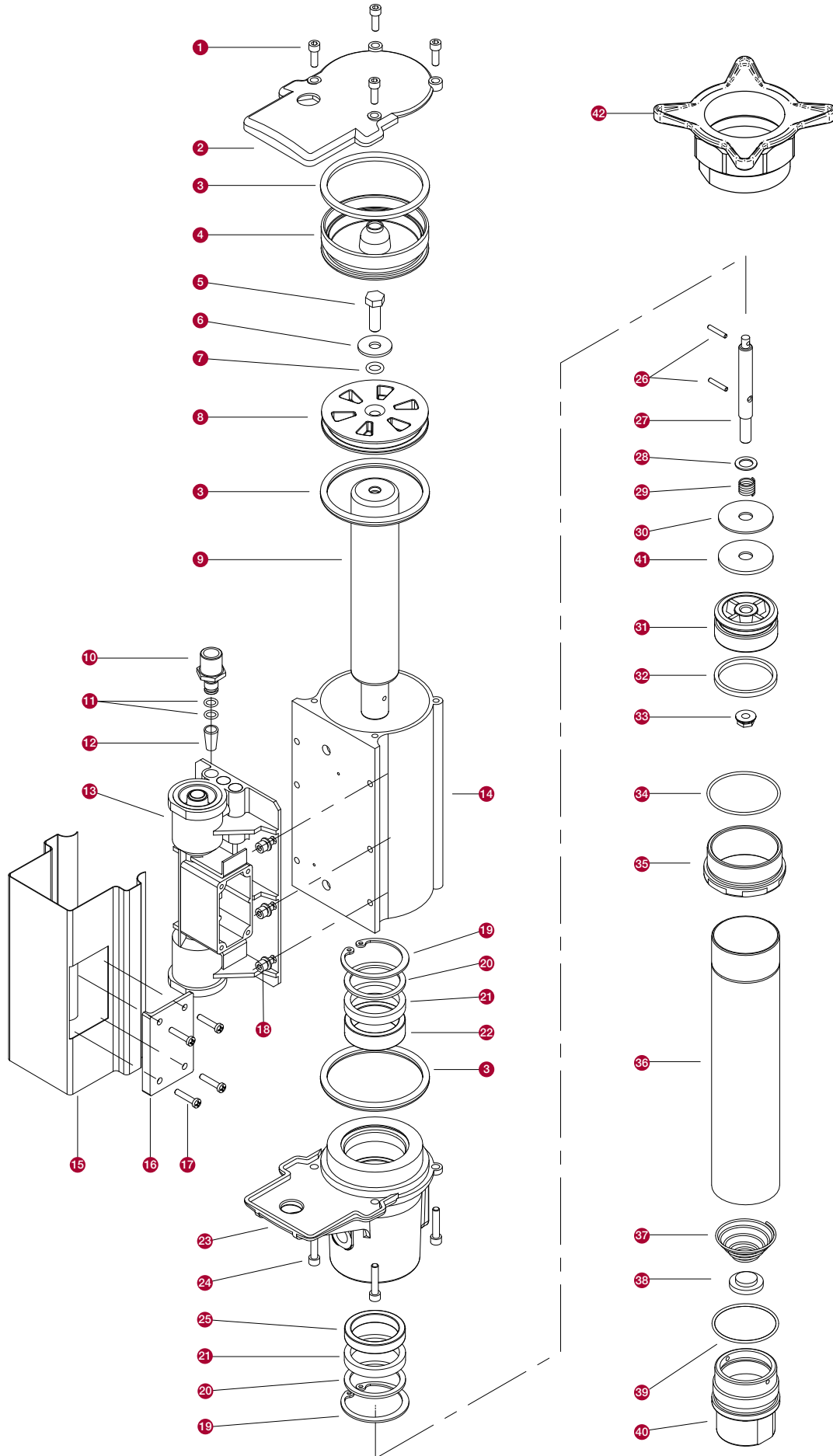

# E80-SERIES 5:1 WASTE OIL PUMP

PART NO 15832 / ART.NR. 15832

ITEM / POS	NAME / BENÄMNING	15832
3, 21, 22, 25, 26, 34	Packing kit air motor / packningssats luftmotor	1450010
10, 11, 12, 13	Air motor valve assembly / ventilmekanism komplett	1450011
7, 9, 19, 20, 21, 22, 25, 26, 28, 29, 30, 31, 32, 33	Repair kit pump tube / reparationssett pumprör	1450012
26, 32, 36, 40	Pump tube kit / pumprör	1450032
37 - 40	Foot valve / bottenventil	1057424
41	Rubber washer / gummibricka	1057425
15	Protective cover / skyddsplåt	1028980
16	Silencer / ljuddämpare	1028981
42	Bung adapter / fatadapter	1155153

## MAINTENANCE / UNDERHÅLL



For your personal safety disconnect the air motor from the airline by shutting off the air valve or disconnecting the quick coupler and relieve the system pressure before any service is undertaken.

Check the following regularly:

- Air filter: empty and clean out any condensed water or dirt.
- If a lubricator is installed it should always be filled with air tool oil or similar. Mineral based motor oil, SAE 10, can also be used. Synthetic oil or other oils must not be used.
- Possible leakage in the connections and couplers.
- All connected hoses for wear or possible damage.
- Keep the lubricant and the equipment clean and free from dirt.
- When changing drums it is especially important that the pump tube and bottom valve are kept off the floor and free from dirt. The dirt will otherwise enter the pump and contaminate the oil and possibly damage the pump. Put the pump into a clean drum or rest it on a bracket while changing the drum.
- Have a spillage container available when unloading or uncoupling the pipe work.
- Retighten the following components after the first 6-8 hours of operation:
  - A) Pump tube to air motor
  - B) Foot valve to pump tube
  - C) All air motor screws (2 x 4 pcs)
  - D) All connections to hose- or pipe connection.
- Do not overtighten.



Vid allt arbete på utrustningen skall tryckluften alltid stängas av med ventilen eller genom att snabbkopplingen kopplas bort. Därefter skall rörledningen avlastas från allt vätsketryck.

- Kontrollera följande regelbundet:
  - Töm och gör rent i luftfilter med avseende på kondenserat vatten och försmutsning.
- Om luftsmörjare är monterad skall denna alltid vara fylld med luftverktygolja eller motsvarande (Vanlig petroleumbaserad motorolja, SAE 10, går också bra). Syntetisk motorolja eller andra oljor får EJ användas.
- Kontrollera att det inte finns någon form av läckage i anslutningar eller kopplingar.
- Titta och känn på alla anslutna slangledningar och kontrollera dem med avseende på slitage och eventuella skador.
- Håll alltid uppställningsplatsen och utrustningen ren och fri från spån eller andra oljespilluppsamlings-material.
- Vid byte av fat är det särskilt viktigt att det inte fastnar smuts eller andra föroreningar på pumpröret. Smutsen följer med ned i fatet och förorenar oljan. Se till att det finns någon form av kärl, (väl rengjort) eller upphängningsanordning att placera pumpen i vid bytet.
- Ha ett uppsamlingskärl till hands vid avlastning eller bortkoppling av rörledning.
- Efterdra följande detaljer efter de första 6 - 8 driftstimmarna:
  - A) Pumprör mot luftmotor.
  - B) Bottenventil mot pumprör.
  - C) Luftmotorns alla fästsruvar (2 x 4 st).
  - D) Alla anslutningar mot slang- eller rörledning.
- Dra inte för hårt.

## SERVICE / SERVICE

### 1 General / Allmänt



- For your personal safety disconnect the air motor from the air supply before any service is undertaken, with the exception for when testing a pump and great caution should be exercised.
- All screws and threaded components are right handed unless otherwise indicated.
- Avoid damage to packings and all moving surfaces. When servicing the pump, all parts should be protected from dirt, especially the cylinder and the central bar. Keep the working area and tools clean!
- Be very careful when dismantling and assembling the O-rings and seals. At the least suspicion that parts are damaged or worn out, these parts must be replaced. O-rings which are not elastic, have signs of wear or have been shaped after their grooves should always be replaced.
- Clean and grease all surfaces with silicone grease or similar, especially all O-rings and moving surfaces before re-assembly.
- Use Kerosene or similar liquids for cleaning the parts. If a water-based fluid is used, all parts must be dried, immediately and carefully, directly after cleaning in order to avoid any corrosion.



- För din personliga säkerhet ska luftmotorn vara frånkopplad från tryckluftsnätet under allt servicearbete utom vid en ev. provkörning då stor försiktighet skall iakttas.
- Alla skruvar och gängade detaljer är högergängade om inte annat tydligt anges.
- Undvik repor och skador på tätningar och glidytor. Under allt arbete skall delarna skyddas från stoft och föroreningar. I synnerhet skall cylinderlopp och centralstången skyddas. Håll arbetsbänken och verktygen rena!
- Var mycket försiktig vid demontering och montering av O-ringar och manschetter. Vid minsta misstanke om försiltning eller skada i samband med isärtagning resp. återmontering skall de bytas. O-ringar som ej är elastiska, har slitskador eller formats efter sina spår skall alltid bytas.
- Rengör och fetta in alla tätnings- och glidytor med Silikon-fett eller motsvarande. I synnerhet skall alla O-ringar och tätningar smörjas in före återmontering.
- Använd helst varnolen eller liknande vätska vid rengörning av delar. Om vattenbaserad vätska används måste delarna torkas, omedelbart och noggrant direkt efter tvätt, för att förhindra att korrosion uppkommer.

### 2 Exchange of packings between air motor and pump tube / byte av manschettpackning mellan luftmotor och pumprör



1. Fasten the outlet housing of the pump into a vice with the pump in a horizontal position. Loosen the 4 lower screws (Pos 24) and pull off the air motor with the complete valve mechanism. Unscrew the pump tube with a strap wrench. Do not use a pipe wrench since this will damage the pump tube. Do not pull off the pump tube (Pos 36) completely. Only pull it enough to get access to knock out the clamping pin (Pos 26). Unscrew the piston rod (Pos 27).
2. Pull the central bar (Pos 9) out through the outlet body. Inspect all working surfaces and replace it if necessary.
3. Release the lock rings (Pos 21) to get access to the U-packings (Pos 9). Push the U-packings and their respective sleeves (Pos 22) upwards, and (Pos 25) downwards, out of the pump body.



- Fäst pumpens utloppshus i ett skruvstycke med pumpröret vågrätt. Lossa de 4 undre skruvarna (Pos 24) och drag bort hela luftmotorn med sin mekanism. Lossa pumpröret med en "strap"-tång (bandtång). Används rörtång riskerar man att skada pumpröret. Drag inte av pumpröret (Pos 36) helt utan endast så mycket att man kommer åt att slå bort stiftet (Pos 26). Gånga av kolvstången (Pos 27).
- Drag upp centralstången (Pos 9) genom utloppshuset. Inspektera alla tätningsytor med avseende på slitage och skador.
- För att byta manschetterna (Pos 21) lossas låsringarna (Pos 19). Tryck sedan manschetterna med sina respektive styrningar (Pos 25) uppåt, och (Pos 25) nedåt ut ur utloppshuset.

# E80-SERIES 5:1 WASTE OIL PUMP

PART NO 15832 / ART.NR. 15832

## 3 Pump mechanism / pumprör



1. See the first 2 sections under "Exchange of packings between air motor and pump tube".
2. Pull off the pump tube (Pos 36) and change the cup seal (Pos 32). If the adapter (Pos 35) comes loose, exchange the O-ring (Pos 34), which is fitted between the pump body and the adapter.
3. Be careful to avoid any dirt getting in and around the piston assembly. Replace all parts that are worn or damaged.
4. When reassembling, seal the pump tube against the adapter with Loctite sealant or similar. Do not use flax or Teflon tape.
5. If you suspect dirt in the foot valve (Pos 41) unscrew the valve for inspection. If the bottom valve is removed, the O-ring (Pos 39) between the bottom valve and the pump tube must be replaced.



1. Se de 2 första punkterna under "Byte av manschettpackning mellan luftmotor och pumprör".
2. Drag av pumpröret (Pos 36). Byt manschett (Pos 32). Om O-ringen (Pos 34) som sitter mellan adaptern (Pos 35) och utloppshuset har lossats ska den också bytas.
3. Var uppmärksam på om det finns partiklar eller andra föroreningar i eller på kolven och dess delar. Byt ut alla delar som kan anses slitna eller skadade.
4. Vid återmontering ska pumpröret låsas och tätas med Loctite VVS-tätning eller liknande låsvätska. Använd inte lin, blånor eller teflontejp.
5. Om man misstänker att det finns smuts eller föroreningar i bottenventilen (Pos 41) kan denna tas bort för inspektion och kontroll. Om bottenventilen tas bort ska O-ringen (Pos 39) mellan rör och bottenventil bytas.

## 4 Air motor / luftmotor



1. Fasten the outlet housing of the pump into a vice in a vertical position. Loosen the 4 screws in the lid. Remove the lid. Air supply nipple (Pos 10) is sealed by two O-rings in the valve mechanism.
2. To inspect the air filter you carefully thread a screw, M6 or W¼", ½ to 1 turn inside the filter. Pull up and clean or replace the filter.
3. Loosen the silencer's (Pos 16) 4 screws (Pos 17) and remove the protective cover (Pos 15). Unscrew the 6 screws (Pos 18), which keep the mechanism (Pos 13) in position.
4. Do not loose any of the O-rings between the air motor and valve mechanism. Use some silicon grease to keep them in place.
5. It is now possible to inspect the valve mechanism (Pos 13) and exchange it or replace it
6. To inspect the air motor cylinder, loosen the 4 lower screws (Pos 24). Pull the air motor off from the air piston. Change all damaged or worn parts and reassemble in reverse order.
7. Inspect the valve mechanism seals for wear and damage. There should not be any damage to the sealing surfaces, neither the small seals in the mechanism or the large O-ring against the air cylinder wall.
8. It is important to lubricate all parts and seals with Silicon grease before re-assembly. No other grease should be used.



1. Fäst pumpens utloppshus i ett skruvstycke med pumpröret nedåt. Lossa de 4 skruvarna i locket, och ta loss locket. Luftanslutningsnippeln (Pos 10) sitter fast i växlingsmekanismen med två O-ringar.
2. För att ta bort luftfiltret gängar man försiktigt ned en M6-skruv (W¼") ½ till 1 varv inuti filtret. Drag upp filtret och gör rent eller byt det.
3. Lossa ljuddämparens (Pos 16) 4 skruvar (Pos 17) och drag sedan av skyddsplåten (Pos 15). Tag bort de 6 skruvarna (Pos 18) som håller mekanismen (Pos 13) på plats.
4. OBS! Tappa inte bort O-ringarna som sitter mellan cylindern och mekanismen. Det går att hålla dem på plats med hjälp av lite silikonfett.
5. Nu kan man inspektera mekanismen och byta ut den (Pos 13).
6. För att inspektera cylindern lossas de 4 undre skruvarna (Pos 24). Lyft sedan av motorcylindern och undersök den. Byt ut slitna eller skadade delar och återmontera i omvänd ordning.
7. Inspektera mekanismens tätningar med avseende på slitage och skador. Det får inte finnas några skador på tätningssläpparna, varken de små som sitter i mekanismen eller den stora som tätar mot cylinderväggen.
8. Fetta alltid in alla glid- och tätningssytor med Silikon-fett före återmonteringen. Inget annat fett får användas

# E80-SERIES 5:1 WASTE OIL PUMP

PART NO 15832 / ART.NR. 15832

## PRODUCT SAFETY INSTRUCTIONS / PRODUKTSÄKERHETSANVISNINGAR



- The pump is intended for non-corrosive and petroleum based liquids. It may NOT be used for other purposes or for pumping gasoline, or other explosive liquids.
- Check that all components used are suitable for the operating pressure of the system.
- Do not use higher pressure than required for the satisfactory functioning of the system.
- Before a system is put into operation it is recommended that the system be pressurized to 1,3 times max. working pressure.
- Before work is undertaken on the pump the compressed air should be disconnected from the pump and the whole system should then be depressurized.
- Check all components thoroughly for damage and leakage.
- Ensure that the compressed air is disconnected from the pump and the system is depressurized when system is not in use i.e. overnight or during longer shut down periods as there is always a risk of hoses bursting or pipework leaking etc.

### General

The pump is made up of two main parts: A compressed air operated two way piston motor and a double acting liquid pump. The liquid is sucked into the pump tube via the bottom valve. When the piston moves upwards liquid is forced out of the fluid outlet. The fluid is forced out of the pump when the piston is moving in both directions. The relationship between the air piston and the pump piston determines the ratio of the pump. If the pump ratio is 5:1 the theoretical fluid pressure will be 5 times to the air pressure, when the pump stalls out. The air is exhausted from the pump via a sound attenuator.

### Installation/Operation

1. To achieve long pump life we recommend that filter regulator to be installed prior to the air inlet of the pump.
2. Remove the protective packaging from the pump and also the protective plugs.
3. Fit the 2" pump adaptor firmly on to the barrel.
4. Mount the pump into the pump adaptor and lock into position.
5. Fit and secure the outlet hose.
6. Fit and secure the air inlet hose, slowly increase the air pressure letting the pump slowly build up fluid pressure.
7. Ensure there are no leaks either on the air inlet or at the fluid outlet. To obtain maximum vacuum all connections should be sealed and tight.
8. Slowly increase the air pressure to optimum working pressure.

**Warning!** The maximum permitted air pressure is 10 bar, do not exceed this limit.

Service: Before any servicework is carried out the compressed air must be turned off to the pump or the air coupling disconnected. And the fluid outlet must be depressurized completely.

### Maintenance

1. Before any service work is carried out the compressed air must be turned off to the pump or the air coupling disconnected. And the fluid outlet must be depressurized completely.
2. Clean the air filter, remove all pollutants including condensed water.
3. Check system for any air or fluid leaks.
4. Always keep the equipment clean and remove foreign objects, ensure no pollutants enter the barrel as these will be pumped into the system.
5. When changing the barrel make sure the pump remains clean (Do not put on to floor otherwise the grease will become polluted).
6. When depressurizing the system or removing the outlet hose from the pump ensure there is a container available to drain the excess grease into.

### Service

1. For your personal safety ensure the air is disconnected from the pump, and the fluid discharge is depressurized before any service is carried out. Be cautious when repressurizing the system after any service work is carried out.
2. During service procedures it is important to avoid any scratching or any other damage to gasket or bearings surfaces. Keep tools and benches clean. Be extremely cautious when assembling or dismantling V-packings and O-rings. Exchange all worn or damaged parts no matter how slightly damaged they seem.
3. Clean and grease all gasket, bearing surfaces including O-rings and gaskets with teflon grease when reassembling pump.
4. Try to use paraffin to clean pump parts. If water based cleaners are used, wipe parts clean & dry immediately to avoid corrosion.



- Pumpen är avsedd för icke korrosiva och petroleumbaserade vätskor. Pumpen får EJ användas för andra ändamål eller för pumpning av bensin eller andra kemikalier.
- Kontrollera att alla anslutna komponenter är avsedda för systemets arbetstryck.
- Använd ej högre lufttryck än nödvändigt för att uppnå god systemfunktion.
- Före systemet tas i drift bör alla rörledningar provtryckas med min. 1,3 x systemets arbetstryck.
- Före arbete på pump eller system påbörjas skall trycklufttillsörseln kopplas bort och vätskeledningen tryckavlastas.
- Kontrollera regelbundet alla komponenter med avseende på skador eller läckage.
- Stäng av eller koppla alltid bort tryckluften till pumpen över natten och vid driftuppehåll. Det kan inträffa slangbrott, läckage på systemet och då kan en större volym vätska läcka ut och t.ex hamna i avloppet.

### Allmänt

Vätskepumpen består av två sammanbyggda huvuddelar: En luftdriven dubbelverkande kolvmotor och en dubbelverkande vätskedel. Vätskan sugns in i pumppröret genom bottenventilen vid uppåtgående rörelse på kolven. Vätska trycks ut både vid uppåtgående och nedåtgående rörelse. Förhållandet mellan luftkolvens area och pumpkolvens area anger tryckförhållandet. Om tryckförhållandet är 5:1 är det teoretiska vätsketrycket när pumpen stannat lika med 5 ggr. lufttrycket. Returluften blåses ut och dämpas via en ljuddämpare.

### Installation/Drift

1. För bästa resultat rekommenderar vi att filterregulator används på luftanslutningen.
2. Ta bort skyddsemballage och skyddspluggar från pumpen.
3. Montera fatadapter i därför avsett hål. Ex.vis i fatets eller väggfästets 2"-gänga.
4. Montera pumpen i fatadaptorn i önskad riktning och nivå.
5. Montera utloppsledningen.
6. Montera luftanslutningen. Starta pumpen genom att öka lufttrycket sakta och låt pumpen bygga upp vätsketryck.
7. Kontrollera att inga läckor finns på luft och vätskeledningen. Det får inte förekomma något läckage på sugsidan. För att erhålla maximalt vakuum måste alla anslutningar vara helt täta.
8. Öka lufttrycket till lämpligt arbetstryck.

**Varning!** Det maximala tillåtna lufttrycket är 10 bar, överskrid inte denna gräns. Service: Innan någon serviceåtgärd vidtages på pumpen skall luftanslutningen stängas och vätsketrycket reduceras helt.

### Underhåll

1. Vid allt arbete på utrustningen skall tryckluften alltid stängas av. Därefter skall vätskeledningen avlastas från allt tryck.
2. Töm och gör rent luftfilter från kondenserat vatten och smuts.
3. Kontrollera att det inte finns någon form av läckage i anslutningar, kopplingar eller slangledningar. Kontrollera även slangledningar med avseende på slitage och eventuella skador.
4. Håll alltid utrustningen ren från smuts och främmande föremål. Allt smuts och liknande som kommer ned i fatet kommer att pumpas ut i rörledningssystemet.
5. Vid byte av fat är det viktigt att det inte fastnar föroreningar på pumppröret. Föroreningarna följer med ner i fatet och förorenar fett.
6. Ha ett uppsamlingskärl till hands vid avlastning eller bortkoppling av rörledning.

### Service

1. För din personliga säkerhet skall luftmotorn vara frånkopplad från tryckluftnätet under allt servicearbete. Vid provkörning skall stor försiktighet iakttas.
2. Vid servicearbete på pumpen är det noga med att förhindra uppkomst av repor och skador på tätningar och glidytor. Skydda delarna från stoft och föroreningar. Var noga med att hålla verktyg och arbetsbänk rena. Var mycket försiktig vid montering och demontering av manschetter och O-ringar. Vid minsta tecken på förslitning eller skada i samband med isärtagning resp. återmontering skall de bytas.
3. Rengör och fetta in alla tätningar och glidytor med teflon-fett eller motsvarande. Alla O-ringar och tätningar skall smörjas in före återmontering.
4. Använd varnolen eller liknande vätska vid rengörning av pumpdelar. Om vattenbaserad vätska används måste delarna torkas omedelbart för att förhindra att korrosion uppkommer.

# E80-SERIES 5:1 WASTE OIL PUMP

PART NO 15832 / ART.NR. 15832

## Troubleshooting

SYMPTOM	POSSIBLE REASON	SOLUTION
Pump stationary, or runs very slowly	<ol style="list-style-type: none"><li>1. No or low air pressure.</li><li>2. Faulty air motor.</li><li>3. Blocked air inlet filter</li><li>4. Ice blocking air exhaust</li><li>5. Foreign object jamming the movement of the central bar.</li></ol>	<ol style="list-style-type: none"><li>1. Check the air line valve, regulator and quick coupler.</li><li>2. Check air motor mechanism. Check seals as required and replace any faulty parts.</li><li>3. Change or clean the air inlet filter</li><li>4. Inspect for possible condensate in air filter or, if the pump has "raced", that there is no leakage in the pipe work.</li><li>5. As above. Check for free movement and for foreign objects in piston valve etc.</li></ol>
Pump reciprocating but not delivering fluid.	<ol style="list-style-type: none"><li>1. No fluid.</li><li>2. Foot valve inoperative.</li><li>3. Piston valve or seals worn out.</li></ol>	<ol style="list-style-type: none"><li>1. Check fluid level in drum/tank in relation to riser tube/outlet point.</li><li>2. Check spring and valve for correct operation and seating. Check for foreign objects jammed in foot valve.</li><li>3. Check for foreign objects in piston valve seat. Check seals for wear and damage.</li></ol>
Oil is coming out of the "leakage" hole in the outlet body	Packing between air motor and pump is worn out or damaged.	See "Service, exchange of packings between air motor and pump tube".
Pump is running despite the outlet being closed	<ol style="list-style-type: none"><li>1. Packing on the lower piston assembly is worn out or damaged.</li><li>2. Dirt in the bottom valve or in the lower piston assembly.</li></ol>	<ol style="list-style-type: none"><li>1. See "Service to pump mechanism"</li><li>2. See "Service to pump mechanism"</li></ol>

## Felsökning

SYMPTOM	MÖJLIG ORSAK	LÖSNING
Pumpen går ej eller ingen vätska kommer.	<ol style="list-style-type: none"><li>1. Ej tillräckligt lufftryck.</li><li>2. Trasig luftmotor.</li><li>3. Blockerat luftfilter.</li><li>4. Isbildning i ljuddämpare.</li><li>5. Främmande föremål blockerar centralstångens rörelse.</li></ol>	<ol style="list-style-type: none"><li>1. Kontrollera luftventil, regulator och snabbkoppling.</li><li>2. Kontrollera luftmotorn och dess tätningar och byt ut om nödvändigt.</li><li>3. Byt eller rengör filter.</li><li>4. Kontrollera eventuell kondensering i luftfilter eller om pumpen har rusat, kontrollera ev. läckage i rörledning.</li><li>5. Se ovan. Kontrollera att centralstången rör sig utan hinder och att inga partiklar eller föremål finns i kolven.</li></ol>
Pumpen går men levererar ingen vätska.	<ol style="list-style-type: none"><li>1. Ingen vätska</li><li>2. Bottenventil ej tät.</li><li>3. Kolv eller kolvtätningar utslitna.</li></ol>	<ol style="list-style-type: none"><li>1. Kontrollera vätskenivå i förhållande till sugrör.</li><li>2. Kontrollera fjäderns rörelse och att ventilen tätar. Kontrollera att inget skräp har fastnat i bottenventilen.</li><li>3. Kontrollera skräp i kolvens kulsäte. Kontrollera tätningarna.</li></ol>
Olja läcker ut genom läckagehål i pumphus.	Tätningar mellan luftmotor och vätskedel är utslitna eller skadade.	Se "Byte av manschettpacking mellan luftmotor och pumpkör"
Luft läcker ut genom ljuddämpare när pumpen står still.	<ol style="list-style-type: none"><li>1. Tätning i nedre kolv är utsliten eller skadad.</li><li>2. Smuts i bottenventil eller nedre kolv.</li></ol>	<ol style="list-style-type: none"><li>1. Se "Service Pumpkör"</li><li>2. Se "Service Pumpkör"</li></ol>

## DECLARATION OF CONFORMITY / DEKLARATION OM ÖVERENSSTÄMMELSE



Alentec & Orion AB, Grustagsvägen 4, 138 40 Älta Sweden, declares hereby that the products:  
E80-series 5:1 WASTE OIL PUMP PART NO 15832 / ART.NR. 15832 are in conformity with the requirements of the Council's Machinery Directive 2006/42/EC.

Älta August 21, 2023



Alentec & Orion AB, Grustagsvägen 4, 138 40 Älta, deklarerar härmed att produkterna:  
E80-series 5:1 WASTE OIL PUMP PART NO 15832 / ART.NR. 15832 är tillverkade i överensstämmelse med bestämmelserna i Maskindirektivet 2006/42/EC.

Älta August 21, 2023

**Olle Berglund,**  
Product Manager (Authorized representative for EuroLube Equipment / Alentec & Orion AB and responsible for technical documentation).

Produktchef (Auktoriserad representant för EuroLube Equipment / Alentec & Orion AB and ansvarig för teknisk dokumentation).



### EUROLUBE EQUIPMENT

Alentec & Orion AB, Grustagsvägen 4, SE-138 40 Älta, Sweden

EMAIL [eurolube@alentec.se](mailto:eurolube@alentec.se) PHONE +46 8-747 67 10 FAX +46 8-715 20 74

 [www.eurolube.com](http://www.eurolube.com)