

# WORKSHOP CHARGER / VERKSTADSLADDARE

WITH CABLE REEL AND TOUCH SCREEN CONTROL PANEL /  
MED KABELUPPRULLARE OCH KONTROLLPANEL MED PEKSKÄRM

# WORKSHOP CHARGER / VERKSTADSLADDARE

WITH CABLE REEL AND CONTROL PANEL / MED KABELUPPRULLARE & KONTROLLPANEL

## OVERVIEW



A complete system for charging vehicle batteries parked in a workshop.

Today, a regular vehicle service usually includes updating some or all electrical control systems, which requires that the vehicle be connected to a charger to not run out of power and potentially destroying the unit being programmed due to a weak battery.

Our wall mounted charger enables easier charging thanks to not having the charger resting in the engine bay or on the floor, with the risk of employees tripping over the cable. The cable reel can be mounted on the wall, regular ceilings or dropped ceilings for an even cleaner installation.

The charger system consists of the following parts:

- **CONNECT:** 2-lead electrical cable reel with 8 m cable and crocodile clamps
- **CHARGE:** A heavy duty wall mounted charger rated for 100 A
- **CONTROL:** A touch screen control panel to monitor the charging process and change the charger settings. The control pad is also waterproof.

TECHNICAL DATA	55060
<b>CHARGER</b>	
Connection voltage	120 - 230VAC
AC Current (230 / 120V)	8,7 A / 17 A
Output voltage	12V
Total charge current	100A at 14,4V
Charging capacity	400 - 1000 A
Dimensions	384 x 250 x 127 mm
Weight	5,9 kg
<b>CONTROL PANEL</b>	
Resolution	480 x 272 pixels
Screen size	4,3"
Languages supported	ENG, NL, DE, SP, IT, FRA, FIN, SWE, DEN, NOR
Alert system	Integrated buzzer for warnings
Protection class	IP67
Dimensions	113 x 127 x 43 mm
Weight	0,3 kg
<b>CABLE REEL</b>	
Dimensions (see also drawing on last page)	421 x 471 x 456 mm
Weight	39 kg
Mounting holes	C-C 177,8 x 254 mm



Ett komplett system för laddning av fordon i verkstäder.

Idag innefattar en vanlig service oftast uppdatering av flera eller alla styrdon i fordonet, vilket kräver att fordonet är anslutet till laddare. Annars kan styrdonet skadas eller totalförstöras om strömmen försvinner mitt i uppdateringen på grund av ett svagt batteri.

Vår väggmonterade laddare möjliggör lättare laddning tack vare att man slipper ha laddaren liggandes i t.ex motorutrymmet eller på golvet, med risk att anställda snubblar över sladdar. Kabelupprullaren kan monteras på vägg, vanliga tak eller ovanför innertak för ett helt dolt montage.

Laddningssystemet består av följande delar:

- **ANSLUTA:** Tvåpolig kabelupprullare med 8 m kabel och batteriklammor
- **LADDA:** Kraftig väggmonterad laddare som ger upp till 100A.
- **ÖVERVAKA:** En kontrollpanel med pekskärm för att övervaka laddning och justera laddarens parametrar. Kontrollpanelen är även vattentät.

TEKNISKA DATA	55060
<b>LADDARE</b>	
Anslutningsspänning	120 - 230VAC
Strömförbrukning AC (vid 230 / 120V)	8,7 A / 17 A
Utspänning	12V
Total matningskapacitet	100A at 14,4V
Laddningskapacitet batteri	400 - 1000 A
Mått	384 x 250 x 127 mm
Vikt	5,9 kg
<b>KONTROLLPANEL</b>	
Upplösning	480 x 272 pixels
Skärmstorlek	4,3"
Språkstöd	ENG, NL, DE, SP, IT, FRA, FIN, SWE, DEN, NOR
Varningssystem	Inbyggd summer för varningar
Kapslingsklass	IP67
Mått	113 x 127 x 43 mm
Vikt	0,3 kg
<b>KABELUPPRULLARE</b>	
Mått (se även ritning på sista sidan)	421 x 471 x 456 mm
Vikt	39 kg
Hålbild för montering	C-C 177,8 x 254 mm

# WORKSHOP CHARGER / VERKSTADSLADDARE

WITH CABLE REEL AND CONTROL PANEL / MED KABELUPPRULLARE & KONTROLLPANEL

## SYSTEM OVERVIEW

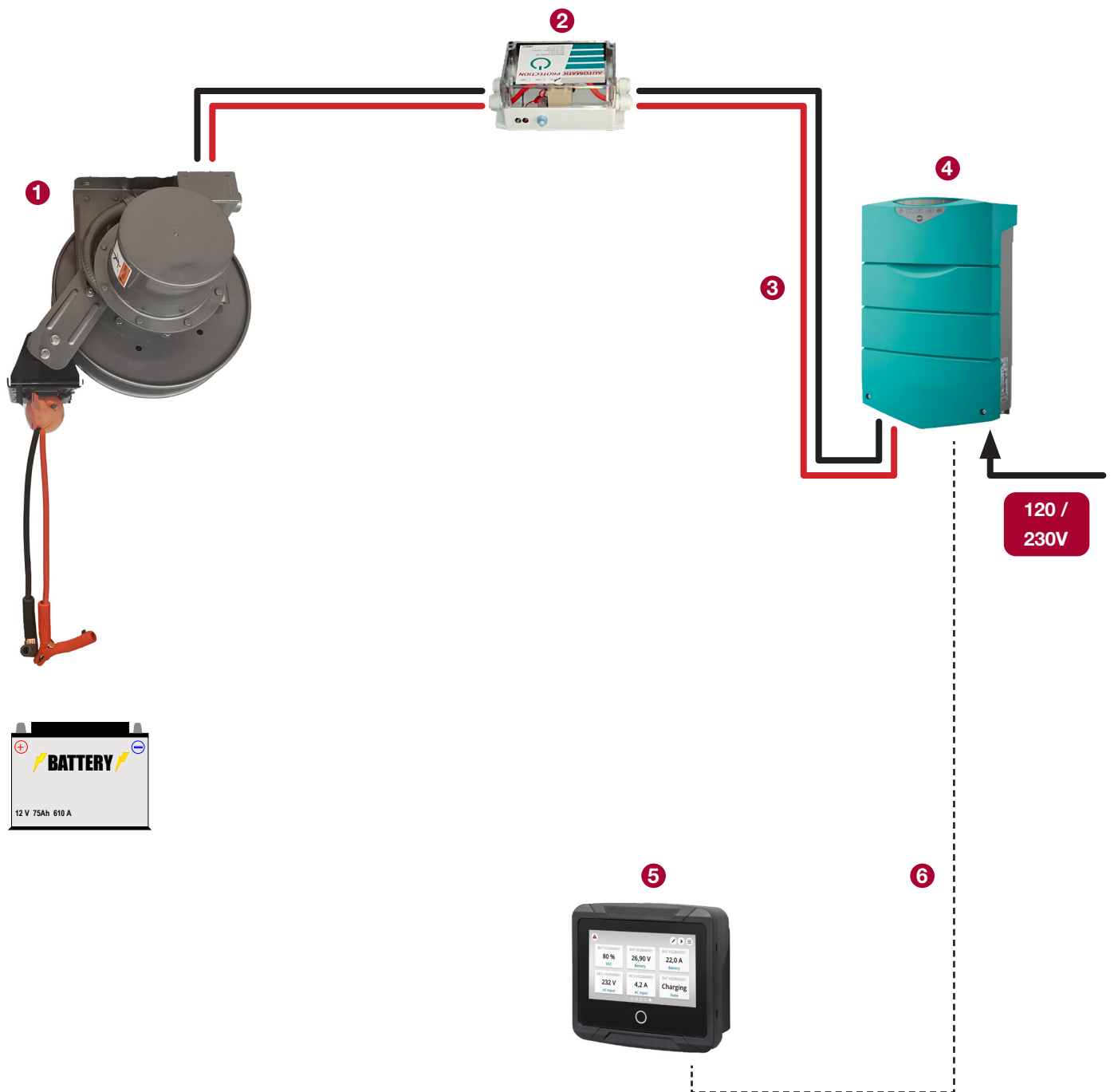

POSITION	EXPLANATION
1	Cable reel w/ 8m cable and crocodile clamps
2	Connection protection
3	35mm <sup>2</sup> connection cable (not included)
4	Wall mounted charger
5	Touch screen control panel
6	Data cable 15m (included)



POSITION	FÖRKLARING
1	Kabelupprullare med 8m kabel samt batteriklammor
2	Anslutningsskydd
3	35mm <sup>2</sup> anslutningskabel (ingår ej)
4	Väggmonterad laddare
5	Kontrollskärm med pekskärm
6	Datakabel 15m (ingår)

# WORKSHOP CHARGER / VERKSTADSLADDARE

WITH CABLE REEL AND CONTROL PANEL / MED KABELUPPRULLARE & KONTROLLPANEL

## CONFIGURATION



Follow these steps to configure the charger and control panel.

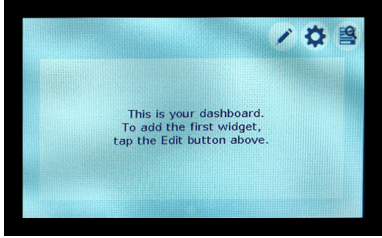
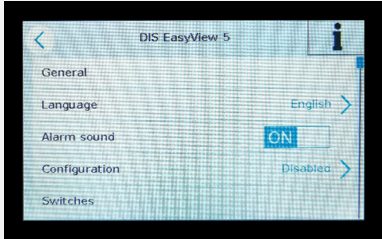
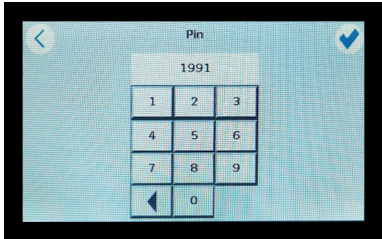
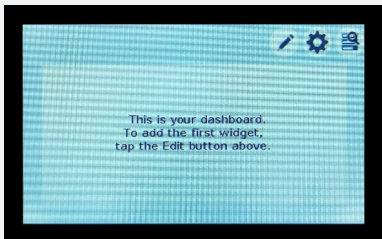
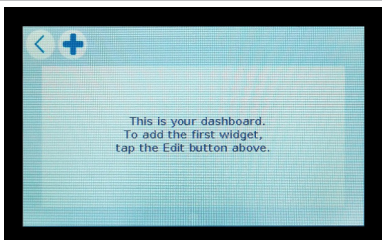
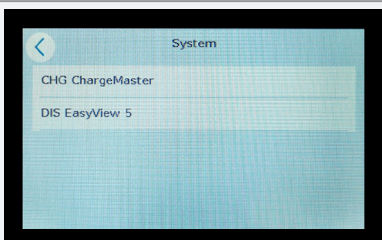

Följ dessa steg för att konfigurera laddaren samt kontrollpanelen.

STEP / STEG	ENG	SWE	ILL.
1	Tap the Gear icon.	Tryck på kugghjulet	
2	The configuration menu is shown. Tap Configuration.	Man kommer då till konfigureringsmeny enligt bild. Tryck på Configuration	
3	Type the PIN-code 1991 and the checkmark in the top right corner.	Skriv in PIN-kod 1991 och sedan boken uppe i högra hörnet	
4	Tap the pencil in the top right area.	Tryck på pennan uppe i högra hörnet	
5	Tap the Plus icon.	Tryck på Plus-symbolen	
6	Tap CHG ChargeMaster	Tryck på CHG ChargeMaster	

# WORKSHOP CHARGER / VERKSTADSLADDARE

WITH CABLE REEL AND CONTROL PANEL / MED KABELUPPRULLARE & KONTROLLPANEL

## SYSTEM OVERVIEW

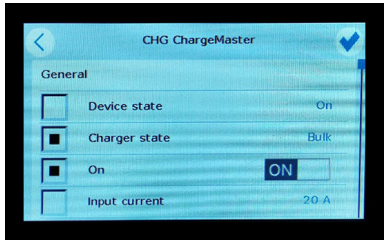
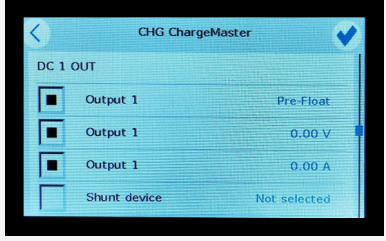
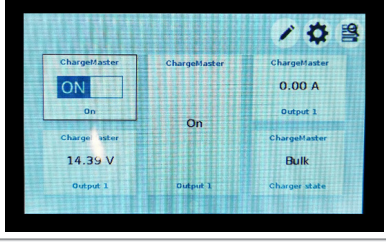
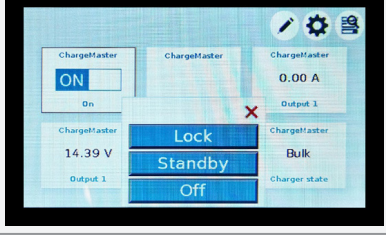
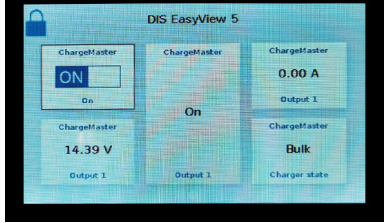
STEP / STEG	ENG	SWE	ILL.
7	Select the following options: "Charger state" "On" "Input current"	Kryssa i följande alternativ: "Charger state" "On" "Input current"	
8	Scroll down by swiping upwards from the bottom edge.  Tap the three boxes labelled "Output 1"	Fortsätt en sida nedåt genom att trycka och dra från nedersta kanten och uppåt.  Kryssa i följande tre rutor för "Output 1"	
9	Tap the checkmark in the top right corner. The display should now look like this.	Tryck på bocken uppe i högra hörnet. Displayen ser nu ut såhär.	
10	Press the "home button" beneath the display until the following options appear. Tap "lock" to lock the configuration.	Tryck och håll in "hemknappen" under displayen tills följande alternativ kommer upp. Tryck på "lock" för att låsa konfiguration.	
11	The configuration is now locked, as indicated by the padlock icon.	Konfigurationen är nu låst, som indikeras av låssymbolen.	

## MEASUREMENTS

All dimensions in mm unless otherwise specified

Alla mått är i mm om inte annat anges

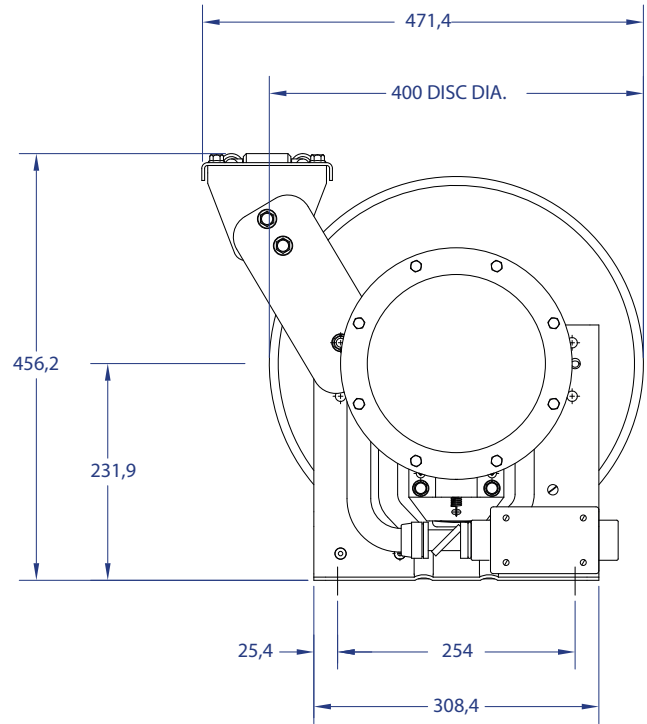
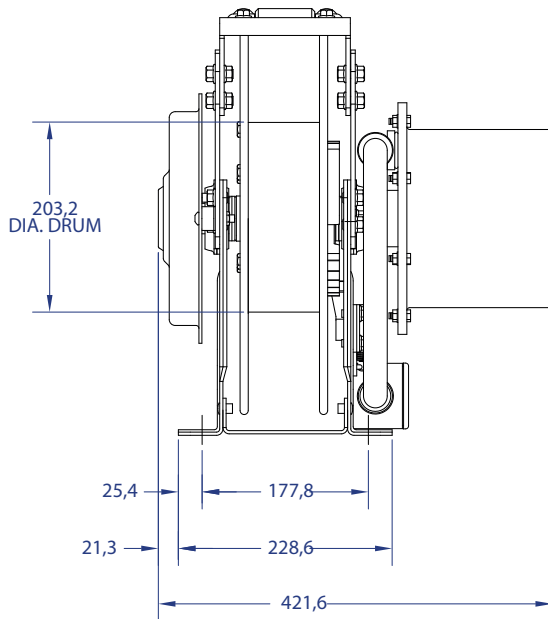

## EUROLUBE EQUIPMENT

by Alentec & Orion AB, Grustagsvägen 4, SE-138 40 Älta, Sweden

EMAIL [eurolube@alentec.se](mailto:eurolube@alentec.se)

PHONE +46 (0)8-747 67 10

FAX +46 (0)8-715 20 74

[www.eurolube.com](http://www.eurolube.com)